



Scanningtisch SCAN^{plus} 75 × 50 mit integriertem Messsystem

Spezifikationen

Verfahrensbereich	75 × 50 mm
Verfahrensgeschwindigkeit	max. 50 mm/s (mit 2 mm Spindelsteigung)
Wiederholgenauigkeit	< 1 µm (bidirektional) ¹
Genauigkeit	±1 µm ¹
Auflösung	0,05 µm (kleinste Schrittweite)
Orthogonalität	≤ 5 arcsec
Motortyp	2-Phasen Schrittmotor
Endschalter	Lichtschranken
Tischöffnung	116 × 116 mm
Material / Oberfläche	Aluminium / Eloxalschicht, schwarz lackiert
Gewicht	ca. 2,7 kg (ohne Tischeinlage/Einlegerahmen)

Bestellinformationen

Bestell-Nr.: 00-24-592-0000

Produktmerkmale

- ▶ höchste Genauigkeit durch integrierte lineare Messsysteme
- ▶ flaches, ergonomisches Design mit abgerundeten Kanten
- ▶ geschlossene Oberfläche zur besseren Reinigung
- ▶ anwendungsbezogen austauschbare Tischeinlagen
- ▶ Anschlüsse für Motor-/Encoderkabel vorne rechts
- ▶ elektronisches Typenschild ETS zur automatischen Erkennung des Scanningtisches und Parametrisierung der Steuerung
- ▶ **5 Jahre Garantie**, sofern der Scanningtisch im System mit der Märzhäuser-Steuerung TANGO betrieben wird

Abmessungen

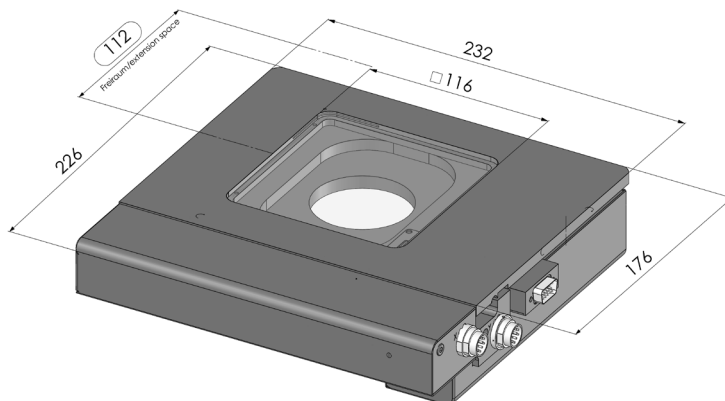

Zubehör

Glaseinlegeplatte (im Lieferumfang enthalten)
 Bestell-Nr.: 00-24-401-0810

Einlegerahmen für 1 Objektträger 76 × 26 mm
 Bestell-Nr.: 00-29-401-8010

Weiteres Zubehör finden Sie unter:
www.marzhauser.com