



Scanningtisch SCAN^{plus} 150 × 150 für aufrechte Mikroskope

Spezifikationen

Verfahrbereich	max. 150 × 150 mm
Verfahrgeschwindigkeit	max. 240 mm/s (mit 4 mm Spindelsteigung)
Wiederholgenauigkeit	≤ 0,2 µm ¹
Genauigkeit	±1 µm ²
Auflösung	0,05 µm (kleinste Schrittweite)
Orthogonalität	< 10 arcsec
Motortyp	2-Phasen Schrittmotor
Endschalter	stufenlos einstellbare Lichtschranken
Material / Oberfläche	Aluminium / Eloxalschicht, schwarz lackiert
Gewicht	ca. 6,2 kg

Bestellinformation

Bestell-Nr.: 00-24-637-0000 (4 mm Spindelst.)

Produktmerkmale

- ▶ integrierte lineare Messsysteme für höchste Genauigkeit
- ▶ geschlossene Oberfläche zur besseren Reinigung
- ▶ anwendungsbezogen auswechselbare Tischeinlagen
- ▶ stufenlos einstellbare Lichtschranken zur individuellen Verfahrsbegrenzung
- ▶ elektronisches Typenschild ETS zur automatischen Erkennung des Scanningtisches und Parametrisierung der Steuerung
- ▶ **5 Jahre Garantie**, sofern der Scanningtisch im System mit der Märzhäuser-Steuerung TANGO betrieben wird

Abmessungen

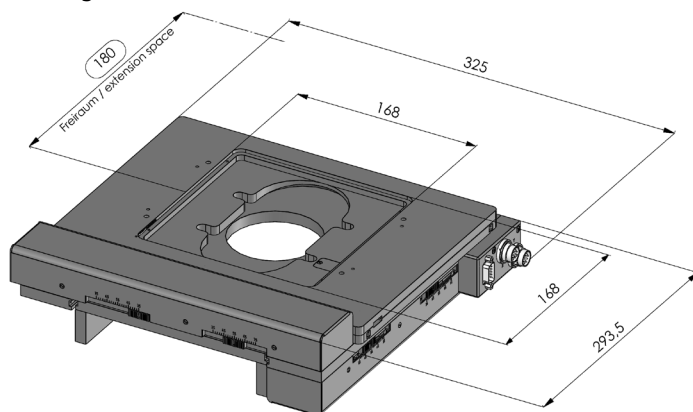

Zubehör

Glaseinlegeplatte (im Lieferumfang enthalten)
 Bestell-Nr.: 00-24-601-0810

Metalleinlegeplatte
 Bestell-Nr.: 00-24-601-0011

Waferhalter, drehbar, für 5" – 6" Wafer
 Bestell-Nr.: 00-29-640-8000

Vakuumwaferhalter, drehbar, für 5" – 6" Wafer
 Bestell-Nr.: 00-29-650-8000

Weiteres Zubehör finden Sie unter:
www.marzhauser.com