

▶ Motorischer Messtisch MT mot 200 x 100 MR mit integriertem Messsystem

Messbereich:	200 x 100 mm
Wiederholgenauigkeit:	< 1 µm
Genauigkeit:	+/- 1 µm
Auflösung:	< 0,05 µm
Motor:	2-Phasen Schrittmotor
Max. Verfahrgeschwindigkeit:	60 mm/s (1 mm Spindelsteigung) 120 mm/s (2 mm Spindelsteigung)
Endschalter:	mechanische Endschalter
Gewicht:	9.000 g
Belastbarkeit:	5.000 g

Bestellinformation

MT mot 200 x 100 MR,
mit 1 mm Spindelsteigung
Bestell-Nr.: 00-34-106-0000

MT mot 200 x 100 MR,
mit 2 mm Spindelsteigung
Bestell-Nr.: 00-34-107-0000

Produktmerkmale

- ▶ für Auf- und Durchlicht-Messungen
- ▶ mit integriertem Messsystem

Abmaße:

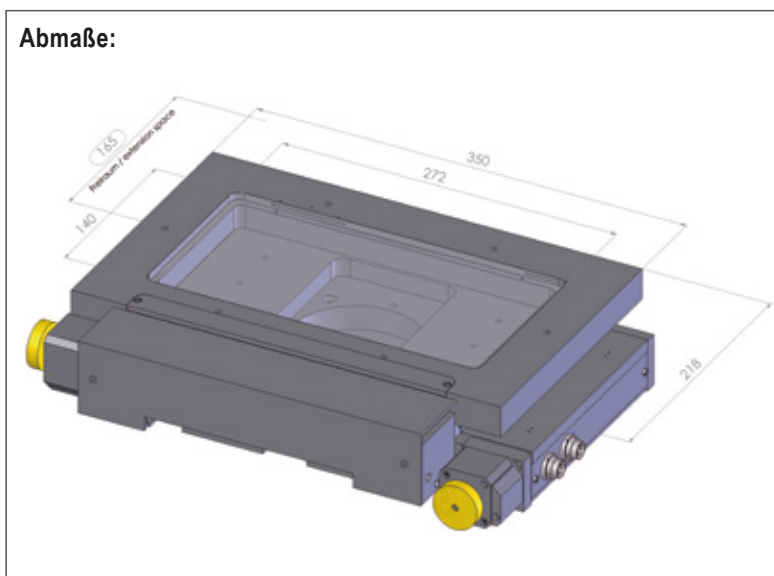

Zubehör

Glaseinlegeplatte
(im Lieferumfang enthalten)
Bestell-Nr.: 00-31-101-0810

Weiteres Zubehör finden Sie unter:
www.marzhauser.com