

Motorischer Messtisch MT mot 50 × 50 für Auflichtmessungen

Spezifikationen

Verfahrbereich	50 × 50 mm
Spindelsteigung	1 mm
Verfahrgeschwindigkeit	max. 60 mm/s
Wiederholgenauigkeit	< 1 µm ¹ (bidirektional)
Genauigkeit	±1 µm ¹
Auflösung	< 0,01 µm (kleinste Schrittweite)
Motortyp	2-Phasen Schrittmotor
Material	Aluminium
Oberfläche	Eloxalschicht, schwarz lackiert
Gewicht	ca. 4,6 kg
Belastbarkeit	10 kg

Bestellinformationen

MT mot 50 × 50
 Bestell.-Nr.: 00-36-104-0000

Produktmerkmale

► für Auflichtmessungen

Abmessungen

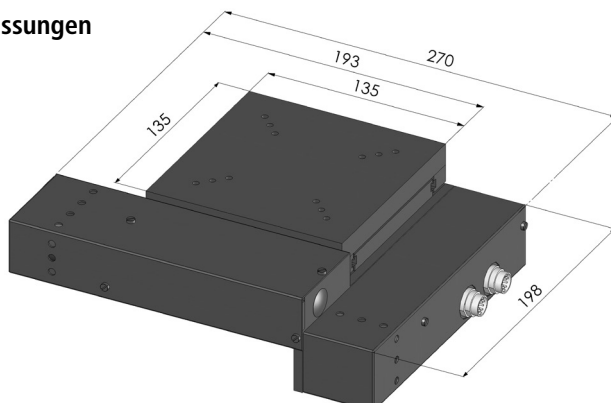

Weitere Produkte finden Sie unter:

www.marzhauser.com