

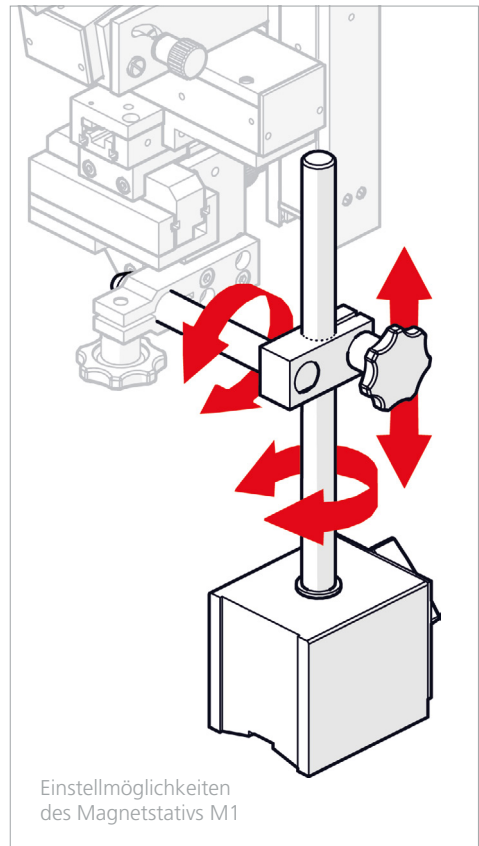

Magnetstativ M1

Magnetstativ M2



Einstellmöglichkeiten
des Magnetstativs M1

Magnetstative M1 und M2 für manuelle und motorische Mikromanipulatoren

Spezifikationen		
Magnetstativ	M1	M2
Einstellmöglichkeiten	dreh-/kipppbar, höhenverstellbar (Bereich: 150 mm)	dreh-/kipppbar
Befestigung	Halteklemme 1/2"	Halteklemme 1/2"
Material	Messing, Stahl, Aluminium, Kunststoff	Messing, Stahl, Aluminium, Kunststoff
Oberflächen	hell chromatiert, Strukturlack	hell chromatiert, schwarz eloxiert, Strukturlack
Abmessungen (L x H x B)	ca. 82 x 232 x 116 mm	ca. 106 x 114 x 60 mm
Gewicht	ca. 1,3 kg	ca. 1,2 kg

Bestellinformation

Magnetstativ M1
Bestell-Nr.: 00-49-901-6000

Magnetstativ M2
Bestell-Nr.: 00-49-902-6000

Produktmerkmale

- ▶ permanenter Magnetfuss mit prismatischer Sohle und Drehschalter
- ▶ komfortable Positionierung eines Mikromanipulators auf einer Metallplatte oder einem Metalltisch
- ▶ haftet auf ebenen und zylindrischen Flächen
- ▶ kompatibel zu allen manuellen und motorischen Mikromanipulatoren von Märzhäuser Wetzlar mit Halteklemme 1/2"

Weitere Produkte finden Sie unter:

www.marzhauser.com