



Scanningtisch SCAN^{plus} 200 × 200 für Nikon Eclipse L200/L200N/L200D/L200ND

Spezifikationen

Verfahrensbereich	max. 200 × 200 mm
Verfahrgeschwindigkeit	max. 240 mm/s
Spindelsteigung	4 mm
Wiederholgenauigkeit	< 1 µm ¹ (bidirektional)
Genauigkeit	±1 µm ¹
Auflösung	0,05 µm (kleinste Schrittweite)
Orthogonalität	≤ 5 arcsec
Motortyp	2-Phasen Schrittmotor
Endschalter	verschleißfreie Hall-Sensoren
Material / Oberfläche	Aluminium / Eloxalschicht, schwarz lackiert
Gewicht	ca. 10 kg

Bestellinformation

Bestell-Nr.: 45-24-833-0000

Produktmerkmale

- ▶ flaches, ergonomisches Design mit abgerundeten Kanten
- ▶ integrierte lineare Messsysteme für höchste Genauigkeit
- ▶ für Auf- und Durchlicht-Anwendungen
- ▶ elektronisches Typenschild ETS zur automatischen Erkennung des Scanningtisches und Parametrisierung der Steuerung
- ▶ **5 Jahre Garantie**, sofern der Scanningtisch im System mit der Märzhäuser-Steuerung TANGO betrieben wird

Zubehör

Glaseinlegeplatte
 (im Lieferumfang enthalten)
 Bestell-Nr.: 00-24-801-0810

Metalleinlegeplatte
 Bestell-Nr.: 00-24-801-0011

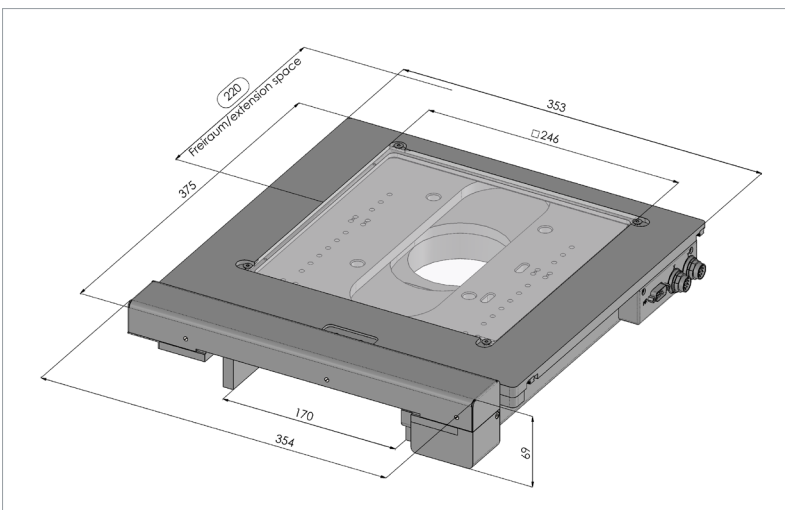

Weitere Produkte finden Sie unter:

www.marzhauser.com