

Scanningtisch SCAN IM 112 × 74 für Olympus GX51/GX71

Spezifikationen

Verfahrensbereich	112 × 74 mm
Verfahrgeschwindigkeit	max. 60 mm/s (mit 1 mm Spindelsteigung)
Wiederholgenauigkeit	< 1 µm ¹ (bidirektional)
Genauigkeit	±3 µm ¹
Auflösung	0,01 µm (kleinste Schrittweite)
Orthogonalität	< 10 arcsec
Motortyp	2-Phasen Schrittmotor
Endschalter	mechanische Endschalter
Material	Aluminium
Oberfläche	Eloxalschicht, schwarz lackiert
Gewicht	ca. 4,3 kg

Bestellinformation

Bestell-Nr.: 48-24-555-0000

Produktmerkmale

- ▶ anwendungsbezogen auswechselbare Einlegerahmen
- ▶ elektronisches Typenschild ETS zur automatischen Erkennung des Scanningtisches und Parametrisierung der Steuerung
- ▶ **5 Jahre Garantie**, sofern der Scanningtisch im System mit der Märzhäuser-Steuerung TANGO betrieben wird

Zubehör

Einlegerahmen für 3 Proben, Ø 41 mm
 (im Lieferumfang enthalten)
 Bestell-Nr.: 48-24-555-1000

Abmessungen

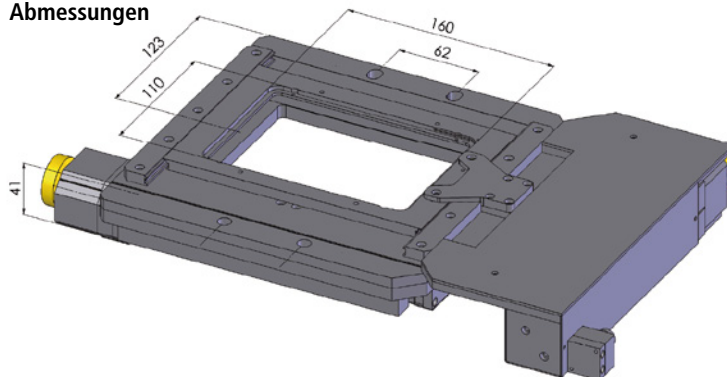

Weitere Produkte finden Sie unter:

www.marzhauser.com