

## Scanningtisch SCAN<sup>plus</sup> IM 120 × 80 für Olympus IX85

### Spezifikationen

Verfahrbereich	max. 120 × 80 mm
Verfahrgeschwindigkeit	max. 120 mm/s (mit 2 mm Spindelsteigung)
Wiederholgenauigkeit	< 1 µm <sup>1</sup> (bidirektional)
Genauigkeit	±1 µm <sup>1</sup>
Auflösung	0,05 µm (kleinste Schrittweite)
Orthogonalität	< 10 arcsec
Motortyp	2-Phasen Schrittmotor
Endschalter	verschleißfreie Hall-Sensoren
Material	Aluminium
Oberfläche	Eloxalschicht, schwarz lackiert
Gewicht	ca. 7,1 kg

### Bestellinformation

Bestell-Nr.: 48-4524-0502-0000

### Produktmerkmale

- ▶ integrierte lineare Messsysteme für höchste Genauigkeit
- ▶ flaches, ergonomisches Design mit abgerundeten Kanten
- ▶ geschlossene Oberfläche zur besseren Reinigung
- ▶ integrierte ortsfeste Verbindungskabel zwischen Scanningtisch und Steuerung, Kabellänge: 2 m
- ▶ elektronisches Typenschild ETS zur automatischen Erkennung des Scanningtisches und Parametrisierung der Steuerung
- ▶ **5 Jahre Garantie**, sofern der Scanningtisch im System mit der Märzhäuser-Steuerung TANGO betrieben wird

### Abmessungen

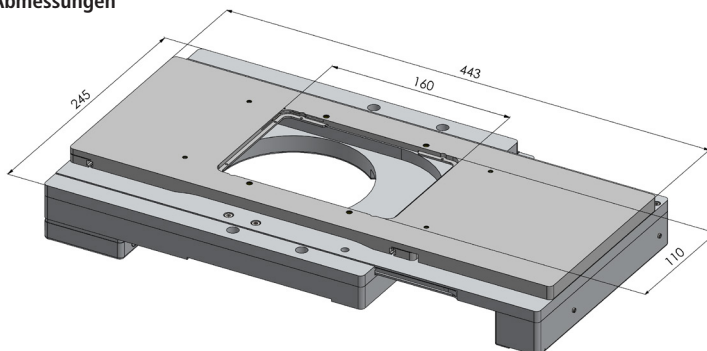

### Zubehör

Verschiedene Piezo Z-Tische mit Stellwegen bis 500 µm

Verschiedene Einlegerahmen mit den Abmessungen 160 × 110 × 8 mm

Weitere Produkte finden Sie unter:

[www.marzhauser.com](http://www.marzhauser.com)